

«Wir bieten kundenspezifische Lösungen, kombiniert mit einem starken Service.»



Kontakt

Adresse

Hauptstrasse 72, 5037 Muhen

Telefon

+41 62 738 32 32

E-Mail

sigtech@sigtech-ag.ch



SIGTECH AG

Kennzeichnungstechnik mit Automation

Tintensysteme Dienstleistungen **Service** Schabloniertechnik **Reparaturen** **Etikettiertechnik** Systemintegrationen Verbrauchsmaterialien **Etikettiertechnik** Filter **Etiketten-Software** Produktionskontrolle **Sondermaschinenbau** Laserbeschriftungssysteme **Thermotransfersysteme** **Software für die Automation**

KUNDENSPEZIFISCHE LÖSUNGEN

STARKER KUNDENSERVICE

Seit ihrer Gründung im Jahr 1996 hat sich die SIGTECH AG mit Leidenschaft und Innovationsgeist kontinuierlich weiterentwickelt. Heute blicken wir stolz auf unsere Erfolgsgeschichte – und mit ebenso viel Zuversicht in eine Zukunft voller neuer Möglichkeiten.

DAFÜR STEHEN WIR

- Unsere Kunden profitieren von Schnelligkeit, Flexibilität und höchster Zuverlässigkeit, um ihre individuellen Anforderungen effizient zu erfüllen
- Unsere Mitarbeiter bringen Fachwissen, Professionalität und langfristige Kontinuität ein, die eine verlässliche Zusammenarbeit garantieren
- Wir bieten Lösungen durch individuelle Fertigung im Hause, die perfekt auf die Bedürfnisse unserer Kunden abgestimmt sind und höchste Qualität gewährleisten



WESHALB SIGTECH

SERVICE

Unsere erfahrenen und schnell agierenden Techniker stehen Ihnen mit professionellen, flexiblen und massgeschneiderten Serviceleistungen zur Seite. Mit höchster Präzision und Zuverlässigkeit sorgen sie dafür, dass Ihre Anforderungen effizient und termingerecht erfüllt werden.

UNSERE PARTNER

Wir setzen auf starke Partnerschaften mit kompetenten Experten, damit unsere Kunden von verkürzten Reaktionszeiten bei Supportanfragen und der sofortigen Verfügbarkeit von Ersatzteilen profitieren können.

UNSERE PRODUKTE

INNOVATIVE LÖSUNGEN

Entdecken Sie unsere hochentwickelten und innovativen Kennzeichnungslösungen.

TINTENSYSTEME

Wir bieten Ihnen Kennzeichnungen auf verschiedenen Materialien in höchster Geschwindigkeit und Präzision an.

ETIKETTENTECHNIK

Wir bieten Ihnen klein und gross- flächige Etikettierungsmöglichkeiten von verschiedenen Produkten an.

LASER

Wir bieten Ihnen eine Beschriftungsmöglichkeit an, welche nahezu keine Verbrauchsmaterialien benötigt.

SCHABLONIERTECHNIK

Wir bieten Ihnen diverse Schablonen und Hilfsmittel für eine präzise Kennzeichnungstechnik an.

DIE LÖSUNG FÜR IHRE UNTERSCHIEDLICHSTEN BEDÜRFNISSE

UNSERE SOFTWARE PALETTE

Individuelle und kundenspezifische Lösungen:

- Modernes Gestalten der Druckvorlagen
- Anbindung an bestehende Datenbanken (z.B. SAP und andere ERP - Systeme)
- Steuerung und Kontrolle der Drucker

KENNZEICHNUNG VON ALLERGENEN STOFFEN

Umfangreiche Module, um allergene Stoffe automatisch zu formatieren.

Integration und Kommunikation zwischen den verschiedenen Drucktechnologien ist unsere Spezialität.

Wir nutzen moderne Technik und steuern Tintenstrahldrucker, Etikettiersysteme und Laserbeschriftungsgeräte.

LP5 UND NICELABEL

Automations - PC - Software LP5
Unsere Automations-PC-Software ermöglicht Ihnen Etikettengestaltung, Drucksteuerung und Überwachung der Kennzeichnungssysteme

Nicelabel
Oft eingesetzte Software, um die Etikettengestaltung zu vereinfachen



DIE LÖSUNG FÜR IHRE IDEALE ANWENDUNG



DER INNOVATIVSTE IQJET

Kompromisslose Druckqualität, maximale Zuverlässigkeit und setzt neue Maßstäbe in Effizienz und Nachhaltigkeit.



DER EFFIZIENTESTE Jet3UP

Der Experte für eine Vielzahl von Spezialanwendungen, für kontrastreiche Tinten, ideal bei staub- und wasserfesten Anwendungen.



DER ANPASSUNGSFÄHIGSTE JET2NEO

Zuverlässig, präzise und anpassungsfähig, minimaler Verbrauch und geringer Wartungsaufwand.

«Die Lösung für Ihre unterschiedlichsten Bedürfnisse.»



DER EFFEKTIVSTE alphaJET 5 X

Zuverlässige und nachhaltige Produktmarkierung, Druckqualität bei kleinster Markierung bis 1300m/min.



DIE EINSTIEGSVARIANTE alphaJET Mondo

Mit integrierter Rückgewinnung von Lösungsmittel, Verwaltung von Benutzerprofilen und Drucken von True Type Fonts.



WEITERE ...Tintensysteme

Zusätzlich stehen Ihnen Thermal Inkjet Kartuschensysteme TIJ, Grossschrift Tintenstrahldrucker DOD sowie hochauflösende Drucker HI-RES zur Verfügung.

DIE LÖSUNG FÜR IHRE EXAKTE PRÄSENTATION VON PRODUKTINFORMATIONEN



VOLLAUTOMATISCH & FLEXIBEL evolabel FlexWipe

Der evolabel FlexWipe ist der Palettenetikettierer der neuesten Generation und das benutzerfreundlichste Druck- und Etikettiersystem.



LOGISTIK-APPLIKATOR evolabel QuickTamp

Die Drucksysteme von Evolabel sind benutzerfreundlich, zuverlässig und selbst bei hoher Leistung betriebssicher während der gesamten Lebensdauer.

DIE LÖSUNG FÜR BESCHRIFTUNGEN BIS INS KLEINSTE DETAIL



VIELSEITIG & SMART SPA 2 C

Integration in jeder Produktionslinie möglich, Kennzeichnung diverser Materialien, grosse Auswahl an zusätzlichem Zubehör.



DER NACHHALTIGE SPARK

Kompakt, leicht und einfach anzuschliessen, verbrauchsmittelfreier Betrieb, Gerätestatus per Fernwartung abrufbar.



DER MEISTVERKAUFTE cab Hermes Q

Für automatisches Drucken und Etikettieren in Fertigungslinien, unterteilt in schmal 58mm, mittel 114mm und breit 174mm.

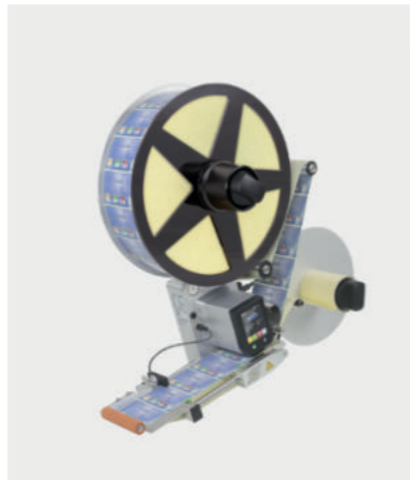

KOMPAKT GEBAUT cab IXOR

Motorisierter Auf- und Abwickler in verschiedenen Ausführungen, optional mit speziell entwickelter Spindelkante erhältlich.



DER UNIVERSELLE cab SQUIX

Zuverlässiges und schnelles Drucken, Etikettenbreiten von 56.9mm bis 216mm, ideal für verschiedenste Produktionen.



INTELLIGENT & PRÄZISE SPA 2 F

Ein Faserlaser, der auf die Codierung und Markierung einer Vielzahl von Materialien spezialisiert ist und das alles im Highspeedbereich.



INNOVATION & PERFEKTION SPA 2 NANO UV

Der SPA 2 NANO UV setzt neue Massstäbe in der Markierungseffizienz. Dieses hochmoderne Gerät zeichnet sich durch kontrastreiche Kennzeichnung aus und gewährleistet klare und deutliche Ergebnisse.

SONDERBAUTEN FÜR ALLE IHRE WÜNSCHE



Im Bereich des Sondermaschinenbaus in der Kennzeichnungstechnik geht es um die Entwicklung und Herstellung massgeschneiderter Maschinen und Anlagen, die spezifische Anforderungen im Bereich der Kennzeichnung erfüllen.

Sondermaschinen im Bereich der Kennzeichnungstechnik werden oft individuell für bestimmte Anwendungen oder Branchen entwickelt. Dazu gehören möglicherweise Maschinen, die hohe Geschwindigkeiten bei der Kennzeichnung erreichen müssen, Anlagen, die spezielle Materialien oder Oberflächen kennzeichnen können, oder Systeme, die mit verschiedenen Produkten oder Produktionslinien kompatibel sind.

WIR HABEN DAS KNOW-HOW IM BEREICH DER RÜCKVERFOLGUNGSSOFTWARE

FEHLERELIMINIERUNG DURCH GEZIELTE AUTOMATISIERUNG IN PRODUKTION UND LOGISTIK

Wir bieten Ihnen Gerätesteuierungen für Ihre variablen Daten und Rückverfolgung an. Profitieren Sie von unserem Wissen und langjähriger Erfahrung in diesem Bereich.

STRICHCODE NACH NORM DRUCKEN, LESEN, STEuern UND PROTOKOLLIEREN

Wir haben die Fähigkeit und das Know-How für Sie komplette Systeme für automatisierte Prozesse zu visualisieren und anzufertigen.

PRODUKTRÜCKVERFOLGBARKEIT NACH GS1 STANDARD

Wir bieten Ihnen schlüsselfertige Lösungen mit Datamatrix Codes an, damit Sie eine markt- und gesetzeskonforme Qualitätssicherung garantieren können.

- **Aggregation**
- **Validierungspaket**
- **Serialisierung**
- **Validierungsservice**

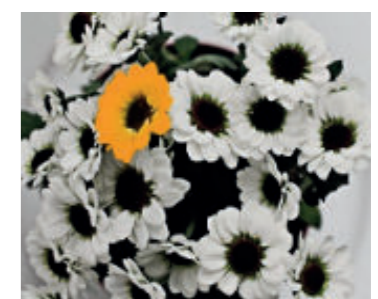

DIE LANGJÄHRIGE ERFAHRUNG KENNZEICHNET UNS AUS

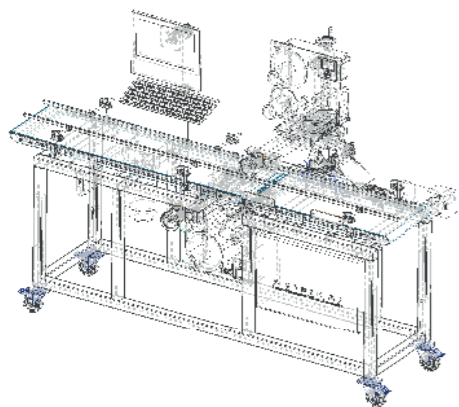

EIGENE KONSTRUKTION - MECHANISCHE WERKSTATT DIREKT IM HAUS

Ihr Projekt befindet sich bei uns in guten Händen
Anhand von 3D CAD Zeichnungen visualisieren wir nicht
nur praktische Lösungen sondern überzeugen mit
unserem langjährigen Fachwissen.



NACH ISO 9001 ZERTIFIZIERT

Seit 2001 sind wir ISO 9001 zertifiziert
Wir optimieren und verbessern unsere Prozesse in
unserem Arbeitsalltag ständig und entwickeln uns
konstant weiter.



SERVICE INHOUSE ODER DIREKT BEI IHNEN

Unsere hohe Servicebereitschaft und Flexibilität wird
hoch geschätzt
Wir haben eine grosse Auswahl an Ersatzgeräten in
unserem Lager verfügbar und bieten Ihnen
Serviceleistungen sowohl in unserer Werkstatt als auch
direkt bei Ihnen vor Ort an.



SCHULUNG VOR ORT ODER BEI UNS

Ob online, bei uns oder direkt bei Ihnen
Ihre Anliegen sind uns wichtig, gerne geben wir unser
Fachwissen an Ihre Mitarbeiter weiter.

GERNE ZEIGEN WIR IHNEN DIE UNTERSCHIEDLICHSTEN ANWENDUNGEN BEI UNSEREM NÄCHSTEN BESUCH

